

**Abfederung**

**Suspension**

**Suspension**

## **Abfederung**

### **Untergruppe:**

**Vorderfedern  
Stoßdämpfer vorn  
Hinterfedern  
Stoßdämpfer hinten**

## **Suspension**

### **Sub-group:**

**Front springs  
Shock absorber front  
Rear springs  
Shock absorber rear**

## **Suspension**

### **Groupe inférieure:**

**Ressort A.V.  
Amortisseur A.V.  
Ressort arrière  
Amortisseur arrière**

|       |             | <b>Gruppe: Abfederung</b>   |   | <b>Group: Suspension</b>   |  | <b>Groupe: Suspension</b>   |
|-------|-------------|---|---|--|--|---|
| 30-1  | 13 30 100-1 | <b>Vorderfeder oben<br/>(ohne Gummiplättchen)</b>   | 1 | <b>Front spring, top<br/>(without small rubber plates)</b>                                   |  | <b>Ressort AV supérieur<br/>(sans pastille de caoutchouc)</b>   |
| 30-2  |             | Herzbolzen AM 8 x 40 DIN 4626   | 1 | Bolt for front spring AM 8 x 40<br>DIN 4626  |  | Etoquiau (boulon d'assemblage)<br>AM 8 x 40 DIN 2626  |
|       |             | Sechskantmutter M 8 DIN 934   | 1 | Hex nut M 8 DIN 934  |  | Ecrou (six pans) M 8 DIN 934  |
| 30-3  | 530 004-0   | Federbrücke   | 2 | Spring clamp   |  | Bride de ressort  |
| 30-4  |             | Sechskantschraube M 10 x 75<br>DIN 931-10 K   | 2 | Hex head bolt M 10 x 75<br>DIN 931-10 K  |  | Boulon (six pans) M 10 x 75<br>DIN 931-10 K   |
| 30-5  |             | Sechskantschraube M 10 x 60<br>DIN 931-10 K   | 2 | Hex head bolt M 10 x 60<br>DIN 931-10 K  |  | Boulon (six pans) M 10 x 60<br>DIN 931-10 K   |
|       |             | Federring A 10 DIN 127  | 6 | Spring ring A 10 DIN 127   |  | Rondelle grower A 10 DIN 127  |
|       |             | Sechskantmutter M 10 DIN 934-8 G<br>vorst. 5 Pos. f. Verbindung<br>Feder mit Vorderachsträger | 4 | Hex nut M 10 DIN 934-8 G<br>the a. m. 5 items for attaching<br>springs to front axle bearer  |  | Ecrou (six pans) M 10 DIN 934-8 G<br>les 5 dernières pièces ci-dessus pour<br>assemblage ressort avec support rain-AV |
| 30-6  | 13 30 105-0 | Sechskantschraube oben  | 2 | Hex head bolt, top   |  | Boulon (six pans) sup.  |
| 30-7  | 13 30 102-0 | Silentbloc  | 2 | Silentbloc   |  | Silentbloc  |
| 30-8  | 13 30 107-0 | Vulkollanscheibe<br>(zwischen Federgabel u. Silentbloc)                                       | 4 | Vulkollan washer (between<br>spring yoke and silentbloc)                                     |  | Rondelle vulkollan (entre<br>chape de ressort et le silentbloc)   |
|       |             | Kronenmutter M 10 DIN 937-6 S   | 2 | Crown nut M 10 DIN 937-6 S   |  | Ecrou à crêneaux M 10 DIN 937-6 S   |
|       |             | Splint 2 x 25 mm DIN 94<br>vorst. 5 Pos. f. Befestigung<br>Feder mit Federgabel oben          | 2 | Split pin 2 x 25 mm DIN 94<br>the a. m. 5 items for attaching<br>springs to spring yoke, top |  | Goupille fendue 2 x 25 mm DIN 94<br>les 5 dernières pièces ci-dessus pour<br>assemblage ressort V.A. sup. avec chape  |
| 30-9  | 13 30 109-0 | Bock f. Stoßdämpfer L   | 1 | Bracket for shock absorber L. H.   |  | Support d'amortisseur G   |
| 30-10 | 13 30 110-0 | Bock f. Stoßdämpfer R   | 1 | Bracket for shock absorber R. H.   |  | Support d'amortisseur D   |
| 30-11 |             | Sechskantschraube M 8 x 80 S<br>DIN 931-8 G   | 2 | Hex head bolt M 8 x 80 S<br>DIN 931-8 G  |  | Boulon (six pans) M 8 x 80 S<br>DIN 931-8 G   |
| 30-12 |             | Scheibe 9,5 DIN 126   | 2 | Washer 9,5 DIN 126   |  | Rondelle 9,5 DIN 126  |
| 30-13 | 13 30 104-0 | Distanzhülse  | 2 | Spacer bush  |  | Bague entretoise  |
| 30-14 | 13 30 108-0 | Beilage (zwischen Federgabel oben<br>und Bock f. Stoßdämpfer)                                 | 2 | Shim (between spring yoke and<br>mounting for shock absorber)                                |  | Plaque entretoise<br>(entre chape de ressort sup.<br>et support d'amortisseur)  |

|       |  |   |             |   |  |
|-------|--|---|-------------|---|--|
|       | 9 00935 0083<br>9 00094 0240                 | Kronenmutter M 8<br>Splint 2 x 18<br>vorst. 6 Pos. f. Befestigung Federgabel<br>oben m. Bock f. Stoßdämpfer   | 2<br>2      | Crown nut M 8<br>Split pin 2 x 18<br>the a.m. 6 items for attaching spring<br>yoke top, to mounting for shock absorber                                  | Écrou à crêneaux M 8<br>Goupille fendue 2 x 18<br>les 6 dernières pièces ci-dessus<br>pour assemblage chape de ressort sup.<br>avec support d'amortisseur                                      |
| 30-15 | 130 730-0                                    | <b>Stoßdämpfer vorn</b><br>(rotbraun lackiert)  | 2           | <b>Shock absorber, front</b><br>(enamelled in redbrown colour)  | <b>Amortisseur avant</b><br>(peint en brun-rouge)  |
|       | 130 730-09                                   | <b>Austauschstoßdämpfer vorn</b>  | 2           | <b>Reconditioned shock absorber front</b>   | <b>Echange-Standard<br/>amortisseur avant</b>  |
| 30-16 | 9 00960 8654<br>9 00937 0134<br>9 00094 0550 | Sechskantschraube M 12 x 1,5 x 50 S<br>Kronenmutter M 12 x 1,5<br>Splint 3 x 25 mm<br>vorst. 3 Pos. f. Befestigung<br>Stoßdämpfer m. Vorderachsträger | 2<br>2<br>2 | Hex head bolt M 12 x 1,5 x 50 S<br>Crown nut M 12 x 1,5<br>Split pin 3 x 25 mm<br>the a.m. 3 items for attaching<br>shock absorber to front axle bearer | Boulon (six pans) M 12 x 1,5 x 50 S<br>Écrou à crêneaux M 12 x 1,5<br>Goupille fendue 3 x 25 mm<br>les 3 dernières pièces ci-dessus<br>pour assemblage amortisseur avec<br>support train-avant |
| 30-17 | 530 403-0                                    | Gummiring oben für vorderen<br>Stoßdämpfer  | 4           | Rubber ring top,<br>for front shock absorber  | Rondelle caoutchouc pour sommet<br>d'amortisseur avant   |
|       | 13 30 200-1                                  | <b>Vorderfeder unten<br/>m. Gummiplättchen</b><br>zu Federgabel unten 17 25 106-0<br>gekröpft, bis Fg. Nr. 6/318 888                                  | 1           | <b>Front spring bottom<br/>with small rubber plates</b><br>belonging to spring yoke bottom 17 25 106-0<br>offset type. Up to chassis Nr. 6/318 888      | <b>Ressort inf. avec pastille caoutchouc</b><br>avec chape de ressort coudée infer.<br>No. 17 25 106-0<br>jusqu'au chassis No. 6/318 888   |
| 30-18 | 13 30 200-2                                  | <b>Vorderfeder unten<br/>m. Gummiplättchen</b><br>zu Federgabel unten 13 25 106-0<br>gerade, ab Fg. Nr. 6/318 889                                     | 1           | <b>Front spring bottom<br/>with small rubber plates</b><br>belonging to spring yoke bottom 13 25 106-0<br>straight type. From chassis No. 6/318 889     | <b>Ressort inf. avec pastille caoutchouc</b><br>avec chape de ressort droite infer.<br>No. 13 25 106-0 à partir No. 6/318 889  |
| 30-19 | 9 04626 1435                                 | Herzbolzen AM 8 x 45  | 1           | Bolt for front spring AM 8 x 45   | Etoiquiau (boulon d'assemblage)<br>AM 8 x 45   |
|       | 9 00934 0083                                 | Sechskantmutter M 8   | 1           | Hex nut M 8   | Écrou (six pans) M 8   |
| 30-3  | 530 004-0                                    | Federbrücke   | 2           | Spring clamp  | Bride de ressort   |
| 30-4  | 9 00931 1795                                 | Sechskantschraube M 10 x 75   | 4           | Hex head bolt M 10 x 75   | Boulon (six pans) M 10 x 75  |

|       |             |  |             |  |  |
|-------|-------------|--|-------------|--|--|
| 30-20 | 530 005-0   | Sicherungsblech<br>Federring A 10 DIN 127<br>Sechskantmutter M 10 DIN 934-8 G<br>vorst. 5 Pos. f. Verbindung<br>Feder mit Vorderachsträger | 2<br>4<br>4 | Lock plate<br>Spring ring A 10 DIN 127<br>Hex nut M 10 DIN 934-8 G<br>the a. m. 5 items for attaching spring<br>to front axle bearer | Arrêteur double<br>Rondelle grower A 10 DIN 127<br>Ecrou (six pans) M 10 DIN 934-8 G<br>les 5 dernières pièces ci-dessus pour<br>assemblage ressort et support train-avant |
| 30-21 | 13 30 106-1 | Sechskantschraube unten  | 2           | Hex head bolt, bottom  | Boulon (six pans), inf.  |
| 30-7  | 13 30 102-0 | Silentbloc   | 2           | Silentbloc   | Silentbloc   |
| 30-8  | 13 30 107-0 | Vulkollanscheibe<br>(zwischen Federgabel u. Silentbloc)  | 4           | Vulkollan washer (between<br>spring yoke and silentbloc)   | Rondelle vulkollan<br>(entre chape et silentbloc)  |
|       |             | Kronenmutter M 10 DIN 937-6 S  | 2           | Crown nut M 10 DIN 937-6 S   | Ecrou crêneaux M 10 DIN 937-6 S  |
|       |             | Splint 2 x 25 mm DIN 94<br>vorst. 5 Pos. f. Befestigung<br>Feder m. Federgabel unten   | 2           | Split pin 2 x 25 mm DIN 94<br>the a. m. 5 items for attaching spring<br>to spring yoke bottom  | Goupille fendue 2 x 25 mm DIN 94<br>les 5 dernières pièces ci-dessus pour assem-<br>blage ressort avec chape de ressort infer.   |
| 30-22 | 13 30 203-0 | Gummiplättchen f. Feder<br>nach Bedarf   |             | Rubber plate for spring<br>as required   | Pastille de caoutchouc pour ressort<br>si nécessaire   |

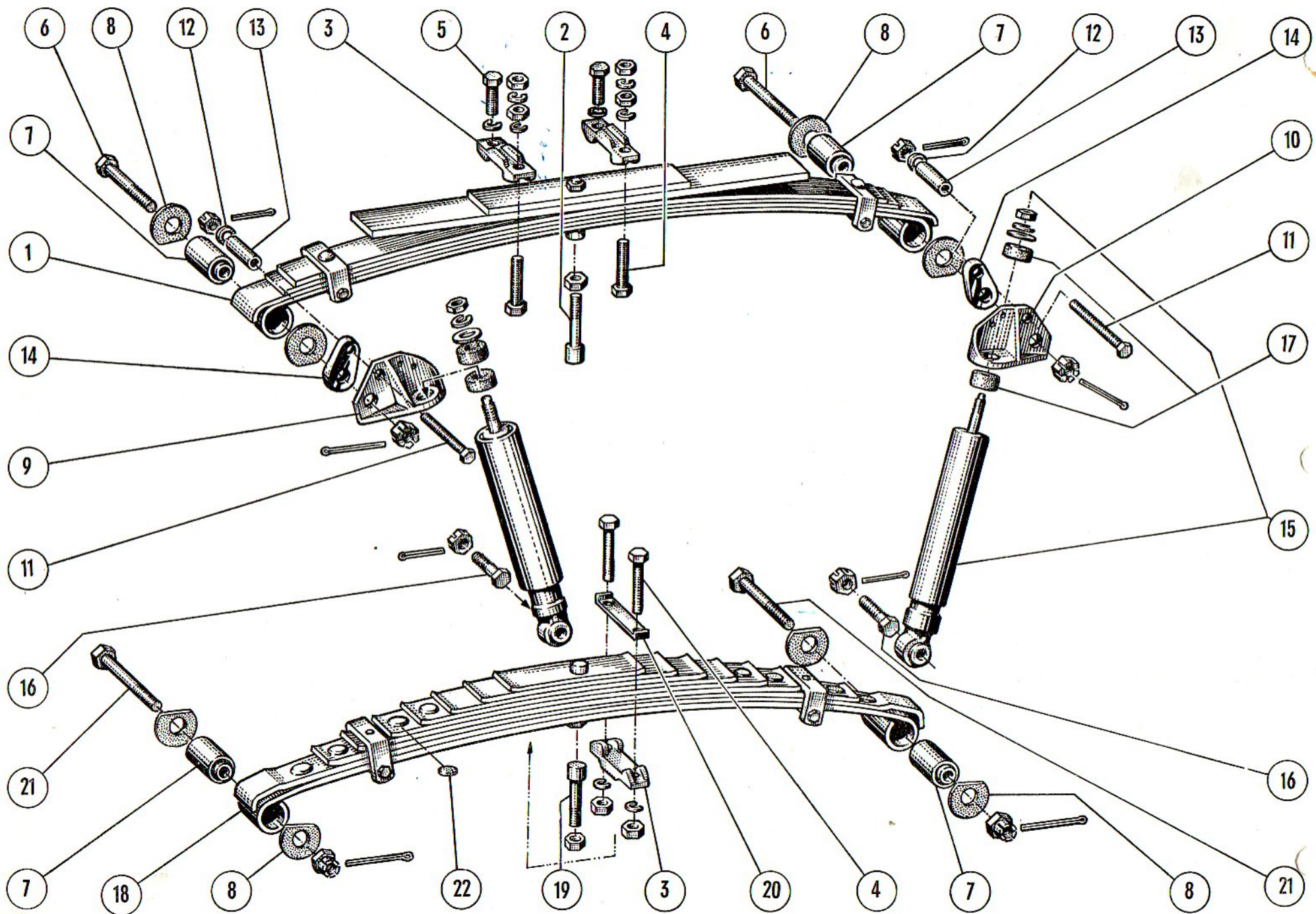

|      |             |   |             |   |   |
|------|-------------|---|-------------|---|---|
| 31-1 | 13 30 300-0 | <b>Hinterfeder m. Gummipfättchen</b>  | 2           | <b>Rear spring<br/>with small rubber plates</b>   | <b>Ressort arrière<br/>avec pastille caoutchouc</b>   |
|      | 14 30 300-0 | <b>Hinterfeder verstärkt<br/>m. Gummipfättchen</b><br>bei LS/LK serienmäßig   | 2           | <b>Rear spring, reinforced,<br/>with small rubber plates</b><br>series production type in LS/LK   | <b>Ressort arrière<br/>renforcé avec pastille caoutchouc</b><br>pour LS/LK montage en série   |
| 31-2 | 430 002-2   | Gummipuffer   | 2           | Rubber bumper   | Butée de caoutchouc<br>de débattement   |
| 31-3 | 430 004-0   | Sattelstück   | 2           | Base plate  | Support siège (pour étrier et butée)  |
| 31-4 | 430 303-0   | Rohrhalter (s. Gr. 26)  | 2           | Tube retainer (see Gr. 26)  | Patte de fixation tube de frein<br>(voir gr. 26)  |
| 31-5 | 430 003-0   | Federbügel<br>Federring A 10 DIN 127<br>Sechskantmutter M 10 DIN 934-6 S<br>vorst. 3 Pos. f. Befestigung<br>Feder mit Hinterachse                             | 4<br>8<br>8 | Spring clamp<br>Spring ring A 10 DIN 127<br>Hex nut M 10 DIN 934-6 S<br>the a. m. 3 items for attaching spring<br>to rear axle.                                 | Etrier fix. de ressort<br>Rondelle grower A 10 DIN 127<br>Ecrou (six pans) M 10 DIN 934-6 S<br>les 3 dernières pièces ci-dessus<br>d'assemblage ressort avec essieu arrière                           |
| 31-6 | 530 009-0   | Gummiklotzfederlager  | 2           | Rubber block for suspension   | Bloc de caoutchouc  |
| 31-7 | 530 306-0   | Kugelkopf f. Hinterfeder  | 2           | Ball head for rear spring   | Rotule de ressort arrière   |
| 31-8 | 530 010-0   | Lagerbrücke   | 2           | Bearer plate  | Bride de scrage du bloc   |
| 31-9 | 530 308-1   | Bundscheibe (Stahl)<br>Kronenmutter M 12 x 1,5<br>DIN 937-8 G<br>Splint 3 x 25 mm DIN 94<br>vorst. 3 Pos. f. Befestigung<br>Feder mit Gummiklotzfederlager    | 2<br>2<br>2 | Washer (steel)<br>Crown nut M 12 x 1,5 DIN 937-8 G<br>Split pin 3 x 25 mm DIN 94<br>the a. m. 3 items for attaching spring<br>to rubber bloc of rear suspension | Rondelle épaulée (acier)<br>Ecrou crêteaux M 12 x 1,5<br>DIN 937-8 G<br>Goupille fendue 3 x 25 mm DIN 94<br>les 3 dernières pièces ci-dessus pour<br>assemblage du ressort<br>avec de bloc caoutchouc |
|      |             | Sechskantschraube M 8 x 15<br>DIN 933-8 G<br>Federring A 8 DIN 127<br>Sechskantmutter M 8 DIN 934-6 S<br>vorst. 3 Pos. f. Verbindung<br>Lagerbrücke m. Rahmen | 8<br>8<br>8 | Hex head bolt M 8 x 15<br>DIN 933-8 G<br>Spring ring A 8 DIN 127<br>Hex nut M 8 DIN 934-6 S<br>the a. m. 3 items for attaching bearer<br>plate to frame         | Boulon (six pans) M 8 x 15<br>DIN 933-8 G<br>Rondelle grower A 8 DIN 127<br>Ecrou (six pans) M 8 DIN 934-6 S<br>les 3 dernières pièces ci-dessus pour<br>assemblage de la bride avec châssis          |

|       |              |   |   |   |  |
|-------|--------------|---|---|---|--|
| 31-10 | 13 30 301-0  | Lagerbock f. Hinterfeder  | 2 | Bracket for rear spring   | Support-bloc<br>(élastique de ressort A.R.)  |
|       | 9 00933 0764 | Sechskantschraube M 6 x 12  | 8 | Hex head bolt M 6 x 12  | Boulon (six pans) M 6 x 12   |
|       | 9 00127 1060 | Federring A 6   | 8 | Spring ring A 6   | Rondelle grower A 6  |
|       | 9 00934 0063 | Sechskantmutter M 6<br>vorst. 3 Pos. f. Verbindung<br>Lagerbock m. Rahmen | 8 | Hex nut M 6<br>the a. m. 3 items for attaching spring<br>bracket to frame           | Écrou (six pans) M 6<br>les 3 dernières pièces ci-dessus pour<br>assemblage support bloc avec chassis      |
| 31-9  | 530 308-1    | Bundscheibe (Stahl)   | 2 | Washer (steel)  | Rondelle epaulée (acier)   |
|       | 9 00937 0134 | Kronenmutter M 12 x 1,5   | 2 | Crown nut M 12 x 1,5  | Écrou à crêneaux M 12 x 1,5  |
|       | 9 00094 0550 | Splint 3 x 25 mm<br>vorst. 3 Pos. f. Befestigung<br>Feder m. Lagerbock    | 2 | Split pin 3 x 25 mm<br>the a. m. 3 items for attaching spring<br>to bracket         | Goupille fendue 3 x 25 mm<br>les 3 dernières pièces ci-dessus pour<br>assemblage ressort avec support-bloc |
|       | 530 600-0    | <b>Stoßdämpfer hinten<br/>(grün lackiert)</b><br>bis Fg. Nr. 6/297 550    | 2 | <b>Shock absorber, rear<br/>(enamelled in green)</b><br>up to chassis No. 6/297 550 | <b>Amortisseur arrière (peint en vert)</b><br>jusqu'au No. chassis 6/297 550                               |
| 31-11 | 530 600-0    | <b>Stoßdämpfer hinten<br/>(schwarz lackiert)</b><br>ab Fg. Nr. 6/297 551  | 2 | <b>Shock absorber, rear<br/>(enamelled in black)</b><br>from chassis No. 6/297 551  | <b>Amortisseur arrière (peint en noir)</b><br>depuis No. chassis 6/297 551                                 |
|       | 530 600-09   | <b>Austauschstoßdämpfer hinten</b>  | 2 | <b>Reconditioned shock absorber rear</b>  | <b>Echange-Standard<br/>amortisseur arrière</b>  |
| 31-12 | 9 00960 8664 | Sechskantschraube M 12 x 1,5 x 55 S                                       | 2 | Hex head bolt M 12 x 1,5 x 55 S   | Boulon (six pans) M 12 x 1,5 x 55 S  |
|       | 9 00935 0134 | Kronenmutter M 12 x 1,5   | 2 | Crown nut M 12 x 1,5  | Écrou à crêneaux M 12 x 1,5  |
|       | 9 00094 0550 | Splint 3 x 25 mm<br>vorst. 3 Pos. f. Verbindung<br>Stoßdämpfer m. Rahmen  | 2 | Split pin 3 x 25 mm<br>the a. m. 3 items for attaching<br>shock absorber to frame   | Goupille fendue 3 x 25 mm<br>les 3 dernières pièces ci-dessus pour<br>assemblage amortisseur avec chassis  |

31-13

Scheibe 12 DIN 1440  
Kronenmutter M 12 x 1,5  
DIN 937-8 G  
Splint 3 x 25 mm DIN 94  
vorst. 3 Pos. f. Verbindung Stoßdämpfer  
m. Stoßdämpferbolzen der Hinterachse

2  
2  
2

Washer 12 DIN 1440  
Crown nut M 12 x 1,5 DIN 937-8 G  
Split pin 3 x 25 mm DIN 94  
the a. m. 3 items for attaching shock ab-  
sorber to shock absorber bolt of rear axle

Rondelle 12 DIN 1440  
Erou à crêteaux M 12 x 1,5  
DIN 937-8 G  
Goupille fendue 3 x 25 DIN 94  
les 3 dernières pièces ci-dessus  
pour assemblage amortisseur  
avec axe amortisseur essieu arrière

