

**Ausstattung**

**Equipment**

**Installation de l'intérieur**

## **Ausstattung**

### **Untergruppe:**

**Heckverkleidung  
Seitenverkleidung  
Blenden  
Beläge und Radkastenbezüge  
Dämpfungsmaterial  
Hinterer Doppelboden  
Reserveradverkleidung  
Scheibenheizung**

## **Equipment**

### **Sub-group:**

**Trunk room lining  
Side lining  
Blinds  
Coverings and wheel box covering  
Damping material  
Rear double floor  
Spare wheel covering  
Windscreen defroster**

## **Installation de l'intérieur**

### **Groupe inférieur:**

**Equipment de l'arrière  
Panneaux de côté  
Tapisserie de côté,  
de plancher et de passage de roue  
Matiere d'insonorisation  
Faux plancher arrière  
Couvre roue de reserve  
Degivrage de pare-brise**

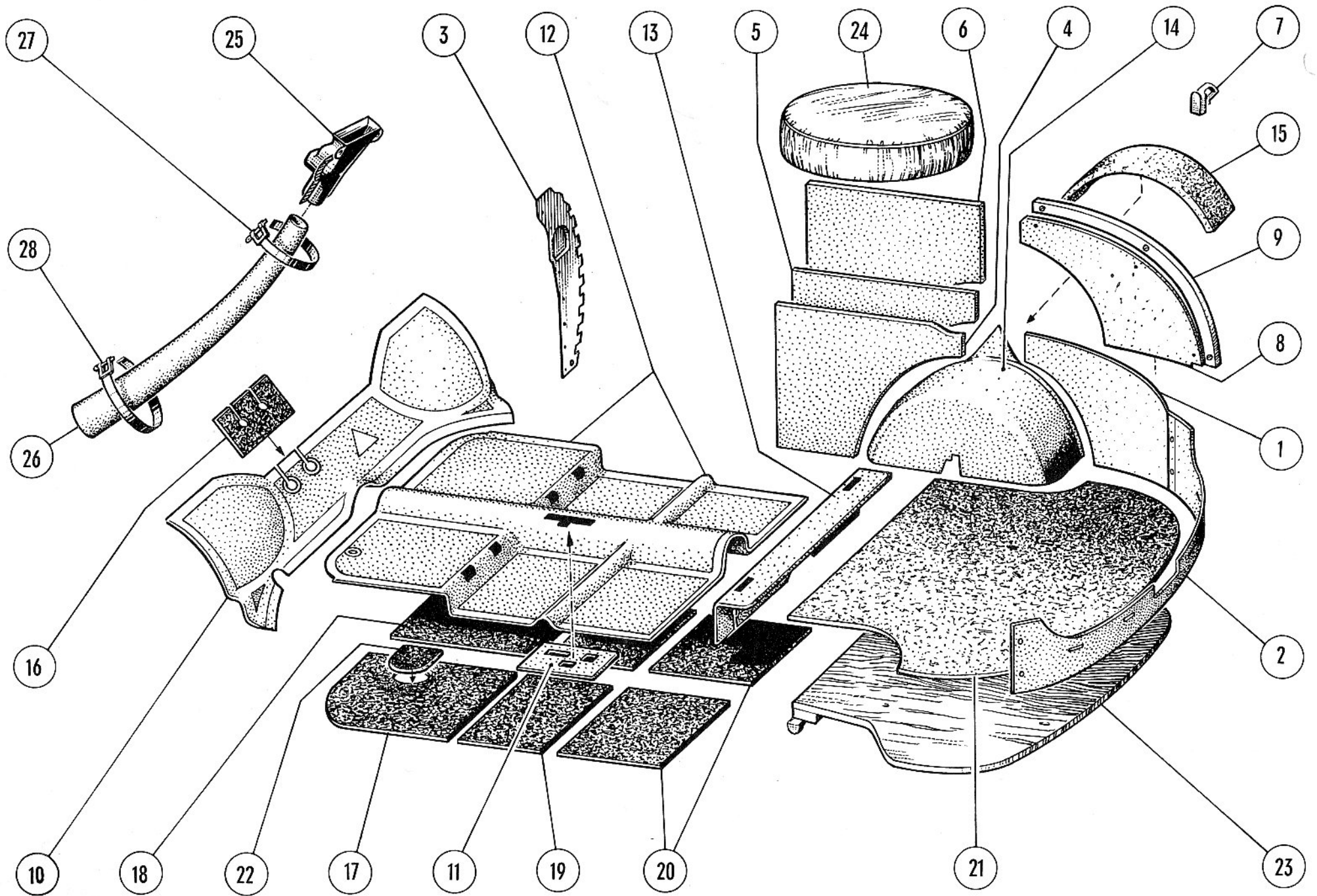

		<b>Gruppe: Ausstattung</b>		<b>Group: Equipment</b>	<b>Groupe: Installation de l'interieur</b>
55-1	446 105-0	Heckverkleidung L	1	Rear compartment covering, L.H.	Panneau arrière G
	446 106-0	Heckverkleidung R	1	Rear compartment covering, R.H.	Panneau arrière D
55-2	13 46 119-1	Heckverkleidung Mitte einseitig genarbte u. lackierte Karosserie- pappe	1	Rear compartment covering, centre the a.m. 3 items comprissing unilaterally grained and varnished body cardboard	Panneau de milieu arrière les 3 pièces ci-dessus sont fabriquées en carton pour carrosserie presse, gaufré, lacqué
55-3	446 125-0	Abdeckblende f. Anschlußblech L	1	Masking blinds for connectin plate, L.H.	Tôle couvrant le renfort montant carr. G
	446 126-0	Abdeckblende f. Anschlußblech R	1	Masking blinds for connectin plate, R.H.	Tôle couvrant le renfort montant carr. D
		Zylinderblechschraube BZ 2,2 x 6,5 DIN 7971 f. Abdeckblende	16	Cylindric head screw BZ 2,2 x 6,5 DIN 7971 for maskin blinds	Vis tête cylindrique pour tôlerie BZ 2,2 x 6,5 DIN 7971 pour panneau ci-dessus
55-4	446 113-1	Seitenverkleidung LP vollst. L	1	Side covering assembly LP, L.H.	Panneau garni, de côté gauche intérieur complet modèle LP
	446 114-1	Seitenverkleidung LP vollst. R	1	Sidecovering assembly LP, R.H.	Panneau garni de côté D intérieur complet modèle LP
55-5	646 107-1	Seitenverkleidung LS vollst. L	1	Side covering assembly LP, R.H.	Panneau garni de côté gauche intérieur complet modèle LS
	646 108-1	Seitenverkleidung LS vollst. R	1	Side covering assembly LS, R.H.	Panneau garni de côté droit intérieur complet modèle LS
55-6	10 46 106-1	Seitenverkleidung LK vollst. L	1	Side covering assembly LK, L.H.	Panneau garni de côté gauche intérieur complet modèle LK
	10 46 017-1	Seitenverkleidung LK vollst. R vorst. 6 Pos. Hartfaserplatte mit Folie	1	Side covering assembly LK, R.H. the a.m. 6 items comprissing hard fibre plates with foil	Panneau garni de côté droit intérieur complet modèle LK les 6 pièces ci-dessus en carton press- gaufré garni en matière plastique «folie»
55-7	444 429-1	Befestigungsklammer (Raymond FT 11 497) nach Bedarf		Fastening clamp (raymond FT 11497) as required	Ressort de fixation par pression (raymond FT 11 497) pour necesité

55-8	14 46 110-0	Seitenverkleidung LS vollst. L	1	Side covering assembly LS, L.H.	Panneau garni de côté gauche intérieur complet modèle LS
	14 46 111-0	Seitenverkleidung LS vollst. R vorst. 2 Pos. f. hinten zusätzlich	1	Side covering assembly LS, R.H. the a.m. 2 items for rear additional equipment	Panneau garni de côté droit intérieur complet modèle LS les 2 pièces ci-dessus pour l'arrière et en supplément
55-9	14 43 110-0	Scheuerleiste L	1	Rubbing bars L	Anté bois G
	14 43 111-0	Scheuerleiste R f. LS/LK s. Gr. 43	1	Rubbing bars R for LS/LK see Gr. 43	Anté bois D pour LS/LK voir Gr. 43
55-10	13 46 145-0	Gummimatte f. Stirnwand	1	Rubber mat for front plate	Tapis de caoutchouc pr. plancher des pédales
55-11	13 46 148-0	Gummimatte an Handbremse	1	Rubber on hand brake	Tapis de caoutchouc pr. frein à man.
55-12	13 46 146-0	Gummimatte Mitte	1	Rubber mat, centre	Tapis de caoutchouc du milieu
55-13	13 46 147-0	Gummimatte hinten	1	Rubber mat, rear	Tapis de caoutchouc arrière
55-14	446 209-2	Radkastenbezug hinten L vollst. (Folie)	1	Wheel box covering assembly, rear, L.H. (foil)	Couvre passage de roue arrière complet G (plastique folie)
	446-210-2	Radkastenbezug hinten R vollst. (Folie)	1	Wheel box covering assembly, rear, R.H. (foil)	Couvre passage de roue arrière complet D (plastique folie)
55-15	13 46 138-0	Armlehnenpolster f. Radkasten (Schaumkunststoff)	2	Arm rest upholstery for wheel box (foamed latex)	Accoudoir sur passage de roue en matière spongieuse synthétique
55-16	13 46 130-0	Dämpfungsplatte f. Pedalhebel (730 x 175 mm)	1	Damping plate for brake pedal (730 x 175 mm)	Plaque insonore pour plancher des pedales (730 x 175 mm)
55-17	13 46 131-0	Dämpfungsplatte vor dem Vorder- sitz L (550 x 440 mm)	1	Damping plate before front seat L.H. (550 x 440 mm)	Plaque insonore pour l'avant du siège avant G (550 x 440 mm)
55-18	13 46 132-0	Dämpfungsplatte vor dem Vorder- sitz R (550 x 440 mm)	1	Damping plate before front seat R.H. (550 x 440 mm)	Plaque insonore pour l'avant du siège avant D (550 x 440 mm)
55-19	13 46 133-0	Dämpfungsplatte unter dem Vorder- sitz (560 x 320 mm)	2	Damping plate below front seat (560 x 320 mm)	Plaque insonore pour le dessous siège avant (560 x 320 mm)
55-20	13 46 134-0	Dämpfungsplatte hinter dem Vordersitz (560 x 405 mm)	2	Damping plate behind front seat (560 x 405 mm)	Plaque matière insonore pour plancher couvrant l'arrière siège avant (560 x 405 mm)
	14 46 136-1	Dämpfungsplatte seitlich (f. LS/LK 690 x 285 mm)	1	Damping plate lateral (LS/LK 690 x 285 mm)	Plaque matière insonore de côté (LS/LK 690 x 285 mm)

55-21	13 46 140-0	Kofferbodenabdeckung 1232 x 721 mm (nur LP) vorst. Pos. : Karosseriepappe m. Bitumenfilz	1	Trunk bottom covering (only LP) 1232 x 721 mm the a.m. item: body cardboard with bitumen felt	Revetement pour le plancher du coffre (seulement pour LP) 1232 x 721 mm la pièce: en carton presse-gauffré avec feutre goudronné
55-22	13 46 129-0	Abdeckung f. Bremsölbehälter 120 x 115 mm Terrokal-Kleber Nr. 502 (f. Dämpfungsplatten) nach Bedarf	1	Covering for braket oil tank 120 x 150 mm Terropal bond No. 502 (for damping plates) as required	Couverture pour le reservoir des freins à huile 120 x 150 mm Colle «terrokal» No. 502 (pour collage plaque insonore) comme requitionné
	646 001-4	<b>Hinterer Doppelboden f. LS u. LK vollst.</b> bis Fg. Nr. 6/316 168	1	<b>Rear double bottom assembly for LS and LK</b> up to chassis No. 6/316 168	<b>Double plancher arrière pour LS et LK complet</b> jusqu'à fabrication No. 6/316 168
55-23	646 001-5	<b>Hinterer Doppelboden f. LS u. LK vollst.</b> ab Fg. Nr. 6/316 169	1	<b>Rear double bottom assembly for LS and LK</b> from chassis No. 6/316 169	<b>Double plancher arrière pour LS et LK complet</b> à partir fabrications-No. 6/316 169
55-24	13 46 136-0	<b>Reserveradverkleidung vollst.</b>	1	<b>Spare wheel covering assembly</b>	<b>Couvre roue de réserve complet</b>
55-25	13 46 601-1	<b>Scheibenheizungsstutzen</b> (angepunktet)	1	<b>Windscreen heating tube</b> (spot-welded)	<b>Tubulure pour dégivrage du pare-brise (soudé)</b>
55-26	13 46 603-2	<b>Scheibenheizungsschlauch</b>	1	<b>Windscreen heating hose</b>	<b>Tuyau raccord pour tubulure de dégivrage</b>
55-27	146 762-0	Schlauchbinder (360 mm lg.)	1	Hose clip band (360 mm long)	Collier de serrage (longueur 360 mm)
55-28	13 46 604-0	Schlauchbinder (486 mm lg.)	1	Hose clip band (486 mm long)	Collier de serrage (longueur 360 mm)